

伊朗高调宣布 又逮了架美国无人机

这是第二次了 去年同日曾得手

伊朗革命卫队称在波斯湾水域上空“俘获”一架侵入伊朗领空的美国“扫描鹰”无人机。

伊朗媒体4日援引海军司令法达维的话称,这架无人机在被俘获之前的数天内,已经在海湾地区执行了数次侦察任务。

“这架美国无人机过去数天来一直在波斯湾执行巡逻和搜集情报任务,当它一进入伊朗领空就被伊朗革命卫队海军防空部门俘获。”法达维补充说,“这种无人机通常是从大型舰船上起飞的。”

他还称,伊朗军方对在波斯湾地区的外军活动了如指掌。

但伊朗方面并未详述是如何“俘获”这架无人机的,也未透露事件发生的具体时间。

目前,驻守在巴林的美国海军第五舰队暂时对此事未有置评。

这与之前伊朗宣布击落一架美军RQ-170“哨兵”隐形无人机之后的反应大致相同——伊朗暂时还不愿与别的国家分享击落美军无人机的“独门秘诀”。

有意思的是,伊朗宣布“俘获”美军“扫描鹰”无人机的时间距离伊朗上次宣布击落美国RQ-170“哨兵”隐形无人机的时间正好整整一年。

在去年12月4日,伊朗媒体宣布军方在东部地区击落了一架美国中情局的无人侦察机,并已经缴获这架无人机。RQ-170隐形无人机是美军新型隐形侦察机,用于为前线战斗部队提供侦查及监控支援,但它几乎“完整无缺”地被伊朗缴获,引发各方好奇与关注。

事后伊朗不仅公开俘获无人机的画面,还表示要“解密”复制这架无人机,令五角大楼尴尬不已,美国总统奥巴马公开要求伊朗归还战机也被一口回绝。

本报综合报道

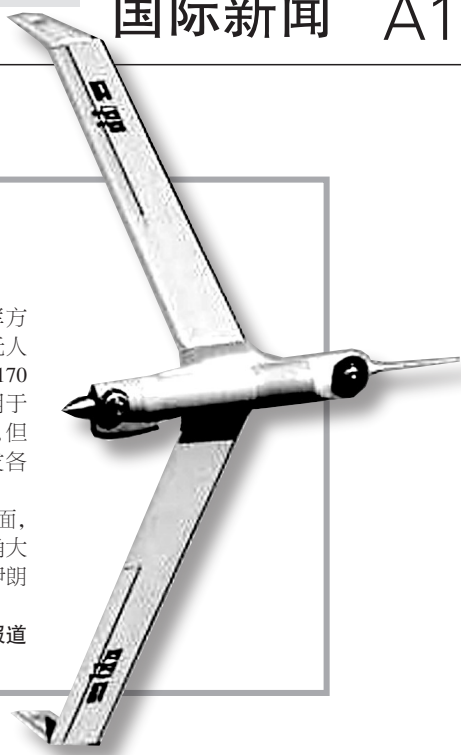

手机短信 20岁生日快乐

人类历史上第一条手机短信是“圣诞快乐”
2011年,全球共发送近10万亿条短信
回忆下,你最疯狂发短信是什么时候?

第一条短信“圣诞快乐”

1992年12月3日,总部位于英国波克夏郡纽伯里的英国电信运营巨头沃达丰公司正在举办圣诞派对,22岁的英国工程师尼尔·帕普沃斯通过电脑向朋友理查德·贾维斯的手机发出了人类历史上第一条手机短信:“圣诞快乐。”有趣的是,由于当时手机并不能发送短信,帕普沃斯当时没有收到回复。直到1993年,第一款支持短信功能的手机推出后,短信才慢慢流行起来。

有数据显示,1995年,移动手机用户平均每月发的短信才只有0.4条。2000年后,短信开始迅速流行。2011年,全球共发送了近10万亿条文本短信。据调查,英国人每周发出约30亿条短信,而全球通信商的短信收入平均每年达735亿英镑。

带来新挑战

短信的出现极大地方便了人们之间的沟通,但也给社会带来新的挑战,比如开车发短信增加驾驶风险、性短信泛滥等。

美国弗吉尼亚理工大学研究人员经对100多名卡车司机长达18个月的跟踪调查发现:司机边开车边发短信时,发生车祸的概率是正常驾驶时的23倍,而打电话是2.8倍。英国运输研究实验室的一组统计数据也显示,驾车时用手机发短信的司机,反应时间会比正常情况慢35%,相比之下,酒后驾车的司机的反应时间慢12%,吸食大麻后驾车的司机的反应时间慢21%。

此外,性短信在青少年间的流行堪忧。2008年英国的一项调查指出,在被调查的青少年中,40%承认曾通过手机发送自己的裸照或半裸照,50%称自己收过类似短信。而在今年的一项调查中,则有近20%的青少年表示曾通过手机发送此类照片。

地位或受威胁

然而,近年来随着移动互联网和手机技术的发展,一些新的即时通信方式相继诞生,如微信、飞信等,短信的地位或将受到威胁。

据英国统计,去年年底,短信的发送量达到397亿条,但如今跌至385亿条。“这么多年来,短信的发送量第一次呈现下滑趋

势。”英国电信监管机构Ofcom调查人员詹姆斯·蒂克特说,“随着社交网络和其他即时通信方式等的兴起,发送短信的人将越来越少,但这也意味着人们将比以往更多地使用电子方式交流。”

据《北京晚报》



尼尔·帕普沃斯

档案 那些被铭记的短信

1992年12月3日,英国工程师尼尔·帕普沃斯发出全球第一条文字短信“圣诞快乐!”。

2001年9月11日,美国世贸中心遭飞机撞击后,纽约警方等部门发送短信:“世贸中心被一架飞机撞击,目前正在紧急疏散B6,稍后会更新。”

2004年4月,贝克汉姆与助理丽贝卡·卢斯特传出绯闻时,卢斯特公布了据说是她发给贝克汉姆的许多条露骨短信,其中一条

是:“你应该看看我,裸体,只穿着白色棉质迷你丁字裤。”

2009年11月12日,加拿大交通部长贝尔德给一位政治家朋友发短信“撒切尔死了”,“撒切尔”是他的宠物猫的名字,结果正在参加一场活动的这位朋友误以为是英国前首相撒切尔夫人死亡,立刻将这个“爆炸性消息”转发给在场的多位政界名流。加拿大政府甚至向英国方面表示哀悼,差点引发一场外交争端。

网友声音 短信用得少了

陈琴:现在基本上用QQ、微信、微博,短信再也不用上了,记得谈恋爱那时,短信成百条地发。

Whitney君君君:为什么不用短信呢?我用短信比用电话多,第一可以减少接电话的次数减少辐射,第二多打些字多写字锻炼大脑有什么不好呢?而且在流量用完的时候也可以用短信啊,短信虽然没有QQ那些先

进,但依旧有着不可替代的作用。

赤的疑惑:还在用短信,有些话用文字叙述比声音要有效果。

-Vicky:新型聊天的诞生并不阻碍我们发短信的热情。没有网络时不还是靠短信嘛。

honey歌晴:用着呢,一直用!发短信最多的时候就是谈恋爱的时候!嘻嘻。

中医泰斗胡维勤亲临郑州 康复糖尿病仅需三招

——2013年糖尿病免费救助开始接受报名

为了发扬祖国传统中医的力量,传承中医理论精髓,使广大糖尿病患者在中医学的帮助下,科学认识和治疗糖尿病,重新享受健康快乐的生活。继第六届世界糖尿病日防治月结束后,中国糖尿病防治中心特邀中医泰斗胡维勤教授亲临郑州,为郑州糖友传授糖尿病综合防治的全新治疗方法和技巧。

胡维勤教授(可百度查询),多家媒体特邀健康嘉宾。从医50多年,擅长老年病、糖尿病等疑难杂症的治疗与康复,长期做领导人养生保健工作,积累了丰富的中医防病经验,专门把几十年有效的糖尿病临床防治经验汇总成《糖尿病的中医综合防治——三招搞定糖尿

病》,并将于近期亲临郑州,为郑州糖友现场讲解和交流。

凡报名参加活动的患者,凭详细备案资料可免费申请糖尿病康复救助资格,免费享有后续糖尿病康复专业指导,并免费获赠《糖尿病防治版2013年台历》一本、《中医综合防治白皮书》等科普资料一套,还可免费参加现场抽奖等娱乐活动,欢迎广大糖尿病患者踊跃报名。

领票地点:黄河路与经七路交叉口黄河服装市场东侧怀仁堂大药房(凭糖尿病病历,可领取活动门票一张以及最新糖尿病防治杂志《糖尿病新世界》一本)。

咨询电话:0371-65950007、65750007